



ИНСТРУКЦИЯ
ПО ЭКСПЛУАТАЦИИ

**Призмальный бинокль
Arkon 8x40, 7x50, 10x50,
12x50, 16x50, 20x50**

г. Москва

Содержание

Комплект поставки	4
Отличительные особенности	4
Инструкция по эксплуатации	5
Эксплуатация.....	5
Фокусировка изображения и диоптрийная настройка.....	6
Установка на штатив	7
Дальномерная сетка (для моделей ВТ)....	8
Правила ухода и хранения.....	11
Гарантийные обязательства	13

Технические характеристики

Модель	8x40	7x50	10x50	12x50	16x50	20x50
Световой диаметр объектива, мм	40	50	50	50	50	50
Увеличение, крат	8	7	10	12	16	20
Удаление выходного зрачка, мм	14.5	21	14	12	10	10
Поле зрения, м на расстоянии 1000 м	118	115	114	96	70	56
Длина, мм	190	200	193	185	185	185
Масса, кг	0.82	1.03	1.03	1	1.02	0.99

Комплект поставки

1. Призмальный бинокль Arkon
2. Шейный ремень
3. Чехол
4. Инструкция по эксплуатации
5. Салфетка для протирки линз

Примечание

Для улучшения потребительских свойств изделия в его конструкцию могут вноситься усовершенствования.

Отличительные особенности

- *Высокая светосила;*
- *Компактные размеры;*
- *Оптическая система на базе призм Порро;*
- *Высокое качество изображения;*
- *Механизм центральной фокусировки;*
- *Эргономичный и компактный корпус;*
- *Материал корпуса – обрешиненный, ударопрочный углепластик;*
- *Многослойное просветляющее покрытие линз, выполненное по вакуумной технологии TRUE COLOR™;*
- *Оптическое стекло марки «BAK4»;*
- *Возможность установки на фотоштатив (1/4");*
- *Малый вес;*
- *Стильный и прочный чехол.*

Инструкция по эксплуатации

Призмальный бинокль Arkon – это универсальный прибор, сочетающий в себе оптимальное увеличение и компактные размеры. Бинокль Arkon предназначен для любительского и профессионального применения, он является незаменимым средством для:

- Охоты, рыбалки, наблюдения спортивных состязаний.
- Охраны и безопасности.
- Туризма, поисково-спасательных операций, обслуживания оборудования.

Внимание

Пожалуйста, прочитайте инструкцию прежде чем приступить к эксплуатации бинокля.

Эксплуатация

Будьте внимательны при обращении с биноклем. Особенно в том случае, если используете его вместе с детьми или людьми, не знакомыми с оптическими приборами и настоящей инструкцией.

Регулировка межзрачкового расстояния

- *Извлеките бинокль из чехла, откройте крышки объективов (1) и окуляров (2).*
- *Направьте бинокль на группу удаленных объектов и складывая (приближая левую и правую половины бинокля друг к другу) или раскладывая при одновременном наблюдении в окуляры, выберите такое положение, при котором Вы будете видеть только одно изображение предметов и ощущать их равноудаленность.*

Внимание

Берегите глаза. Не смотрите через бинокль на солнце и иные яркие источники света!

Фокусировка изображения и диоптрийная настройка

- *Направьте бинокль на любой удалённый объект и, вращая барабан механизма центральной фокусировки (3), добейтесь чёткого изображения через левый неподвижный окуляр. **Не пытайтесь крутить левый окуляр! Он не вращается.***
- *Закройте левый глаз и, наблюдая объект через правый окуляр, вращайте только кольцо диоптрийной настройки правого окуляра (4) до момента получения качественного изображения рассматриваемого объекта в правом окуляре. Диоптрийная настройка проводится с целью выравнивания естественной разницы зрения между правым и левым глазом наблюдателя и снижения утомляемости глаз при длительных наблюдениях.*
- *Вращая барабан (3), подстройте бинокль до получения идеального изображения одновременно в обоих оптических каналах.*
- *Далее фокусировку изображения производите только с помощью барабана (3) – бинокль Вами уже был индивидуально настроен.*
- *Специальная маркировка «+/-» и метка в виде треугольника, расположенные на оправе правого окуляра (4), помогут Вам легко определить и запомнить оптимальное положение кольца диоптрийной настройки.*

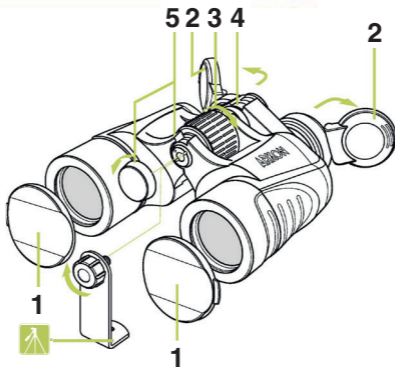

Установка на штатив

В случае необходимости проведения длительных наблюдений со статичной позиции бинокль рекомендуется установить на штатив.

- *Используйте для этого штативный адаптер (приобретается отдельно).*
- *Закрепите адаптер на штативе.*
- *Отвинтите декоративный колпачок гнезда крепления 1/4" (5), расположенный на фронтальной части оси механизма центральной фокусировки бинокля.*
- *Ввинтите винт адаптера в гнездо крепления 1/4". Бинокль установлен и готов к использованию.*

Дальномерная сетка (для моделей ВТ)

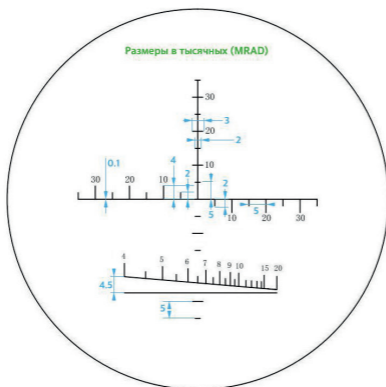

Бинокль оснащён дальномерной сеткой размеченной в тысячных или миллирадианах (MRAD), которая позволяет работать с линейными размерами объектов наблюдения, например, для определения дистанции до них.

Для определения дистанции до цели с помощью дальномерной сетки нужно знать величину самого объекта (длину, высоту или ширину). Например, если в бинокль виден автомобиль, стоящий в профиль, для определения расстояния до него нужно знать его длину или высоту.

1. Основные понятия

- Тысячная (мил) – единица угловой меры:
- 1 тысячная $\approx 0,057^\circ$ (1/6000 часть окружности).
- Формула связи угла, размера и расстояния:

$$D = \frac{B \times 1000}{Y}$$

где:

- D – дистанция до объекта (м),
- B – высота или ширина объекта (м),
- Y – угол в тысячных, который занимает объект в сетке.

2. Определение дистанции по известным размерам

Пример расчета:

$$D = \frac{2.5 \times 1000}{5} = 500 \text{ м}$$

Порядок действий:

1. Определите реальный размер объекта (высоту или ширину): 2.5 м в примере.
2. Измерьте, сколько тысячных он занимает в сетке бинокля: 5 в примере.
3. Подставьте значения в формулу и вычислите расстояние: 500 м в примере.

3. Определение размеров объекта по известной дистанции

Пример:

Человек (рост ~1,8 м) на дистанции 900 м занимает в сетке 2 тысячных.

Проверка:

$$B = \frac{D \times Y}{1000} = \frac{900 \times 2}{1000} = 1.8 \text{ м}$$

4. Особенности сетки бинокля

- Сетка имеет горизонтальную и вертикальную шкалы с делениями 5 тысячных по коротким рискам и 10 тысячных по длинным рискам.
- Сетка бинокля имеет специальную дальномерную шкалу, предназначенную для быстрого определения расстояния до цели высотой 1.8м (человек).
- Для точности измеряйте объект по максимальному заполнению шкалы.



5. Поправки и точность

- Если объект расположен под углом, измеряйте видимую высоту/ширину.
- Учитывайте, что реальные размеры техники и объектов могут отличаться (например, танк ~2,5–3,5 м, человек ~1,8 м).
- При больших дистанциях возможна погрешность из-за рельефа и оптических искажений.

Правила ухода и хранения

- Избегайте загрязнения линз. Закончив работу с биноклем, закрывайте объективы защитными крышками. Для чистки оптических поверхностей используйте салфетку, входящую в комплект поставки, а в случае необходимости любую мягкую и чистую ткань (вата, фланель и шёлк подходят наилучшим образом).
- Перед тем, как протирать линзы, осторожно смахните кисточкой с них пыль и песок. Жировые пятна снимайте салфеткой, намоченной спиртом. В полевых условиях и в случае отсутствия спирта, подышите на внешнюю поверхность линз и насухо протрите возникшее запотевание.
- Во избежание повреждения просветляющего покрытия не протирайте линзы бумагой (сухой или смоченной), а также не лейте спирт непосредственно на их поверхность!

Внимание

Ремонтировать и разбирать бинокль запрещается! Нарушение данного требования может привести к аннулированию гарантии.

- *Чистку наружных поверхностей корпуса проводите сухой салфеткой. При необходимости придать блеск, можете нанести несколько капель синтетического чистящего средства и растереть.*
- *Старайтесь не подвергать бинокль длительному воздействию высоких температур и прямых солнечных лучей. Не оставляйте его в непосредственной близости от нагревательных приборов, ламп накаливания и отопителей.*
- *Оберегайте бинокль от падения с высоты и других механических повреждений.*
- *Храните бинокль в чехле, в сухом, отапливаемом и проветриваемом помещении.*

Ремонтировать и разбирать бинокль запрещается! Нарушение данного требования может привести к аннулированию гарантии.

Гарантийные обязательства

Гарантийный срок хранения и эксплуатации изделия составляет 24 месяца со дня продажи, но не более 36 месяцев с даты изготовления прибора.

При отсутствии отметки о продаже гарантийный срок устанавливается со дня выпуска изделия заводом-изготовителем и составляет 24 месяца.

Гарантия действительна только при наличии правильно заполненного руководства пользователя изделия с указанием серийного номера, даты поставки, чётких печатей поставщика и завода-изготовителя.

Гарантийный ремонт выполняется бесплатно (включая стоимость работ, материалов и, при необходимости, перевозки) на заводе-изготовителе или в сервисной компании.

Любые претензии к качеству изделия рассматриваются только после проверки его качества на заводе-изготовителе. Решение вопроса о замене или ремонте изделия или частей изделия остаётся в компетенции специалистов завода-изготовителя или сервисной службы. Заменяемые детали и узлы переходят в собственность завода-изготовителя или сервис-центра.

После проведения гарантийных сервисных работ гарантийный срок не возобновляется, а действует далее. Ответственность по настоящей гарантии ограничивается, если это не противоречит законам, указанными в настоящем документе обязательствами.

Если в процессе эксплуатации изделия выяснится, что параметры изделия отличаются от изложенных в руководстве по эксплуатации, рекомендуем немедленно обратиться за консультацией на завод-изготовитель, адрес и телефоны которого указаны в руководстве пользователя.

В течение всего гарантийного срока владелец имеет право на бесплатный ремонт изделия по неисправности, являющейся следствием производственных дефектов.

Гарантийные обязательства завода-изготовителя не распространяются в следующих случаях:

- *утрата руководства пользователя на изделие;*
- *внесение исправлений в текст руководства пользователя, повреждений и изменений серийного номера изделия или в руководстве пользователя и при их несоответствии;*
- *при наличии механических повреждений, повреждений из-за воздействия химических веществ или неправильного применения;*
- *использование изделия в целях, для которых оно не предназначено;*
- *повреждения или нарушения нормальной работы в результате воздействия огня, агрессивных веществ, действиями животных или насекомых;*
- *неисправности, вызванные действиями непреодолимой силы (пожара, стихийных бедствий и т.п.);*
- *неквалифицированный ремонт, разборка или адаптация на оружие и другие, не предусмотренные инструкцией, вмешательства не уполномоченными на это лицами;*
- *повреждения, возникшие вследствие несоблюдения правил эксплуатации, хранения и/или транспортировки по вине владельца, транспорт-*

- ной фирмы, сервисной организации, уполномоченных на адаптацию лиц или фирм;
- несанкционированное изменение конструкции изделия в т. ч. кронштейнов для адаптации на оружие или установка на изделия переходных кронштейнов (планок) иной конструкции.

Организация, уполномоченная на принятие претензий на территориях РФ: ООО «ЦЭК», г. Москва, ул. Киевская, д.22, пом. 3/1.

Гарантийный и послегарантийный ремонт и обслуживание производятся ООО «Модуль» и осуществляется по адресу:

Москва, ул. Полимерная, д. 8 стр. 2

☎ +7 (963) 722-15-07 ✉ service@arknoptics.ru

🌐 arknoptics.ru

Отметки о продаже и произведённом ремонте

Дата продажи

« ____ » _____ 20__ год

Продавец _____

М.П.



+7 (495) 229-39-93
E-mail: info@arkonoptics.ru